



1901 yılında kurulan Alman menşeli Webasto, mobil araç iklimlendirme alanında dünyada pazar lideridir ve otomotiv endüstrisinde dünyanın en büyük 100 tedarikçisi arasındadır. Buna ek olarak şirket; ısıtma sistemleri, şarj çözümleri ve akü sistemleri ile birlikte büyüyen elektromobilité pazarına odaklanmaktadır. Webasto, tüm dünyada 50'den fazla hizmet noktasına ve 30'dan fazla üretim tesisine sahiptir. Trend Marin Webasto markasının yetkili dağıtıcı firmasıdır.

WEBASTO DİZEL ISITICI

"MARİN KİT"



WEBASTO DİZEL ISITICI

"KARAVAN KİT"



WEBASTO DİZEL ISITICI

"BALIKÇI KİT"



WEBASTO MARİN KLİMA KLİMALAR



WEBASTO
6-8-10-13-16-20-27 BİN BTU
MARİN PAKET KLİMA VE
CHİLLER SİSTEMLER

WEBASTO MARİN KLİMA MONTAJ SETLERİ



HAVA ÇIKIŞ
İKİLEME SETİ

WEBASTO
MARİN KLİMA
MONTAJ SETİ

ORANGE PUMP



WEBASTO DİZEL OCAK



WEBASTO THERMO PRO SULU TİP ISITICI



WEBASTO
THERMO
PRO 90

WEBASTO
THERMO TOP
PRO 120/150

WEBASTO DC VE AC TAVAN KLİMALARI



COOL TOP
23 RT-E

COOL TOP
TRAIL
20/24/28/34/35

WEBASTO DİZEL ISITICILAR VE SICAK - SOĞUK ÖZELLİKLİ PAKET KLİMALAR

Webasto, araç, karavan ve tekneler gibi mobil platformlara özel, ısıtma ve soğutma çözümlerine sahiptir. Karavan ve teknenizdeki (mobil platformlarda) nemi yok ederek, yaşam kalitenize büyük katkı sağlayan Webasto dizel ısıtıcılar, dizel yakıt ve akü voltajıyla çalışarak ekonomik ve etkin bir ısınma çözümü sunarlar. Cihaz, harici ısı sensörü ile istediğiniz ortamın sıcaklığını devamlı ölçerek, ısıtıcının çalışma hızını veya durmasını otomatik olarak ayarlar. Cihaz kumandası üzerindeki led ışık, arıza kodlarını göstermektedir. Ayrıca programlama yapılabilen digital kumanda seçeneği mevcuttur. Tecrübeli ve konusunda uzman ekibimiz, ısıtılacak alanın hacmi, yalıtımı, cam yüzey alanı gibi özellikleri dikkate alarak Webasto dizel ısıtıcı modellerinden size uygun olanı seçer, montajı gerçekleştirir, ürünü çalışır ve 2 yıl global garantili olarak size teslim eder. Tüm kıyılarımızda, yetkili servislerimiz ile "keşif, montaj ve servis" hizmetlerimiz vardır.

WEBASTO DİZEL ISITICILAR

WEBASTO STANDART ARAÇ KİTİ



<p>1310617A(AT2000) 9033555A(EVO40&55) Taban Contası ve Hava Emiş Izgarası</p>	<p>9027997A Montaj Braketi</p>	<p>83052B Çalıştırma Şalteri</p>	<p>1300494D Yakıt Tank Çubuğu</p>	<p>9027465A Egzoz Hortumu</p>	<p>87389A (AT2000) 60 mm Hava Emiş Menfezi</p>
<p>9029479B (AT2000) 9027454A (EVO40&55) Ana Kablo Tesisatı</p>	<p>9026725A (AT2000) 9027996A (EVO40&55) Yanma Havası Emiş Susturucusu</p>	<p>9027998A 9027455A Dozaj Pompa Bağlantı Soketi ve Kablo Tesisatı</p>	<p>9028516A (EVO55&AT2000) (8m) 9028513A (EVO40) (5m) Yakıt Hortumu</p>	<p>9024806A(AT2000) 9024802A(AT2000) 9031405A(EVO40&55) 90348003A(EVO40&55) Yakıt Hattı Dozaj Pompa Kelepçesi ve Dozaj Pompası</p>	<p>9033345A (AT2000) 9026776A (EVO40&55) Yanma Havası Emiş Hortumu</p>

WEBASTO ORJİNAL KARAVAN KİTİ



Standart Araç Kiti

Standart Araç Kitine Eklenen Malzeme

Orijinal Karavan Kiti

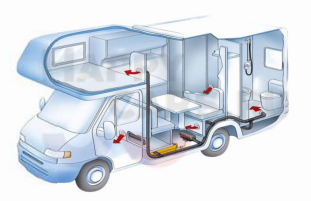

Standart Araç Kiti

Standart Araç Kitine Eklenen Malzeme

Orijinal Balıkçı Kiti

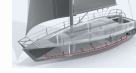

WEBASTO ORJİNAL MARİN KİTİ

 Multi Control Dijital Panel 1	 Orijinal Krom Montaj Braketi 2	 Orijinal Krom Egzoz Borda Çıkışı 3	 Susturuculu Krom Egzoz (180cm) 4
 3mt. Multi Control Uzatma Kablosu 5	 Egzoz Krom Kelepçesi (2 Adet) 6	 Yakıt Filtresi 7	 Harici Sıcaklık Sensörü AT2000 - 5 mt EVO 40/55 - 20 mt 8

Orijinal Marin Kiti oluşturmak için Standart Araç Kitine 8 adet parça eklenmektedir.

Standart Araç Kiti

+
Standart Araç Kitine Eklenen Malzeme

 Multi Control Dijital Panel	 Orijinal Krom Montaj Braketi	 Orijinal Krom Egzoz Borda Çıkışı	 Susturuculu Krom Egzoz (180cm)
 3mt. Multi Control Uzatma Kablosu	 Egzoz Krom Kelepçesi (2 Adet)	 Yakıt Filtresi	 Harici Sıcaklık Sensörü AT2000 - 5 mt EVO 40/55 - 20 mt

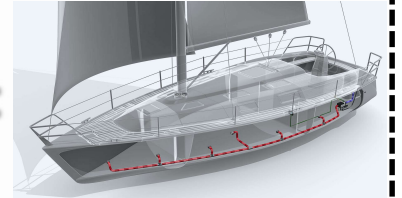
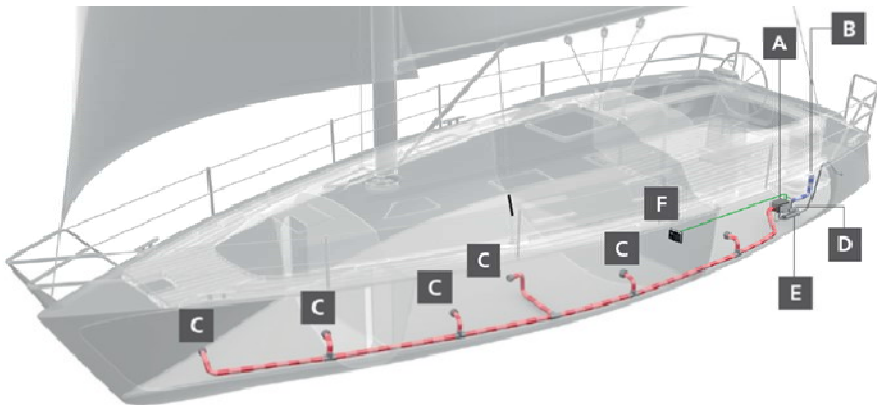
=
Orijinal Marin Kiti

WEBASTO ORJİNAL MARİN KİT STANDART KURULUMU

- A** Hava ısıtıcı
- B** Dışarıdan temiz hava girişi
- C** Havanın eşit dağılımı için çıkışlar
- D** Yanma havası girişi
- E** Paslanmaz çelik egzoz
- F** Kontroller - kullanımı basit ve pratik



WEBASTO DİZEL ISITICILAR TEKNİK ÖZELLİKLER



Model	Air Top 2000 STC	Air Top Evo 40	Air Top Evo 55
Isı çıkışı (kW) (BTU/h)	0.9-2.0	1.5-3.5/4.0*	1.5-5.0/5.5**
Isı çıkışı (BTU/h)	3,000 - 7,000	5,100 - 12,000 / 13,600*	5,100 - 17,000/ 18,800**
Yakıt	Dizel	Dizel	Dizel
Yakıt tüketimi (lt/saat)	0.12 -0.24	0.18 - 0.43 / 0.49*	0.18 - 0.61 / 0.67**
Nominal gerilim (V)	12,24	12,24	12,24
Nominal güç tüketimi (W)	14-29	15-40/55*	15-95 /130**
Boyut U x G x Y (mm)	310 x 120 x 118	423 x 148 x 162	423 x 148 x 162
Net ağırlık (kg)	2.6	5.9	5.9

* Maksimum 6 saat boyunca artırılmış ısı çıkışı ("Boost") mümkündür.

** Maksimum 30 dakika için artırılmış ısı çıkışı ("Boost") mümkündür.

WEBASTO ORJİNAL MONTAJ MALZEMELERİ



Dijital Multi Control
9030910E



Uzatma Kablosu
9031988A



Standart Control
1322581A



60'lık Craft Hortum
1321697B



90'lık Craft Hortum
1321704B



60mm Aç/Kapa menfez
1320206A



60mm Açık menfez
1320204A



90mm Açık menfez
1320709A



90mm Aç/Kapa menfez
1320355A



Egzoz Susturucu
22mm 1320841A
24mm 1320372A



60mm Aç/Kapa menfez
1320207A



60mm Açık menfez
1320205A



90mm Aç/Kapa menfez
1320713A



90mm Açık menfez
1320710A



Paslanmaz Çelik
Egzoz Hortumu
1321522A



Krom Montaj Braketi
1319936A



90-60 Redüksiyon
1320760A



60-60-60 Y Parça
1320814A



90-60-90 Y Parça
1320707A



90-90-90 Y Parça
1320470A



Yakıt filtresi
1319466A



Susturuculu Krom
Egzoz 180cm
1322001A



Orijinal Krom Egzoz
Borda Çıkışı
1320363A



Yanmaz Egzoz Kılıfı
125cm 9016230B
185cm 1320830A



Dozaj Pompası Salıncaklı
Kauçuk Montaj Braketi
1320193A



Harici Sıcaklık Sensörü
AT2000
1319842A



Harici Sıcaklık Sensörü
EVO 40/55
92649B



Hortum Birleştirme
Parçası "90"
1319473A



Hortum Birleştirme
Parçası "60"
1319476A



Karavan Montaj Braketi

WEBASTO DİZEL SULU TİP ISITICILAR

Webasto sulu tip ısıtıcılar sadece teknede eşit ısı dağılımı sağlamakla kalmaz, aynı zamanda bir su kazanı ile bağlantılı olarak günlük kullanım için sıcak su da sağlar. Bu ısıtıcılar makine dairesine minimum yer gereksinimi ile monte edilebilir ve entegre bir iklim kontrol sistemi oluşturmak için Webasto chiller klimaları ile kolayca birleştirilebilir.



Teknik Özellikler	Thermo Pro 90	Thermo Top Pro 120	Thermo Top Pro 150
Isıtma Gücü (kW)	Kısmi Yük: 1.8 – 7.6 Tam Yük: 9.1	12.0	15.0
Yakıt Tüketimi (lt/saat)	Kısmi Yük: 0.18 – 1.08 Tam Yük: 1.3	1.6	1.7
Yakıt	Dizel	Dizel	Dizel
Nominal Gerilim (V)	12 veya 24	12 veya 24	12 veya 24
Nominal Güç Tüketimi (W)	Kısmi Yük: 20 – 83 Tam Yük: 90	80	100
Nominal Güç Tüketimi (A)	Kısmi Yük: 3.0–6.9 & 12V Tam Yük: 7.5 & 12 V Kısmi Yük: 1.5–3.5 & 24V Tam Yük: 3.8 & 24 V	6.7A – 12 V 3.3A – 24 V	8.3A – 12 V 4.2A – 24 V
Soğutma Sıvısı Pompası Çıkış Hızı (Sirkülasyon /Devridaim Pompası) Thermo Pro 90 - 0,3 bar'a karşı (lt/saat) Thermo Top Pro 120/150 - 0,56 bar'a karşı (lt/saat)	700	1500	1500
Boyutlar U x G x Y (mm)	352 x 131 x 232	470 x 200 x 200	470 x 200 x 200
Ağırlık (kg)	5.3	11.7	11.7
Avantajları	*Günlük Kullanım İçin İdeal *Kademesiz Güç Ayarı *Yüksek Isı Çıkışı *Kompakt Boyutlar *Servis Dostu Teknoloji *Son Derece Düşük Gürültü Seviyesi	*Küçük, hafif ve sade tasarım *Geleneksel dizel yakıt ve %100 parafinik dizel yakıt ile çalışır. (HVO gibi yenilenebilir yakıtlar dahil) *ECU ve tüm bağlantılar tek tarafta *Hızlı kurulum için ulaşılması kolay fişler *Düşük gürültü emisyonu *Daha fazla güvenlik ve teşhis fonksiyonu *Yeni, güçlü soğutma sıvısı pompası U4850	

WEBASTO DİZEL SULU TİP ISITICILAR - TESLİMAT KAPSAMI VE KURULUM KİTİ İÇERİĞİ

Thermo Pro 90

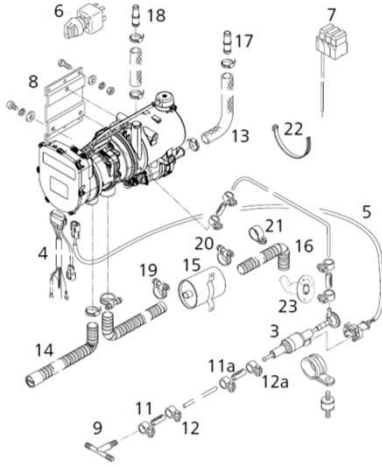

Thermo Top Pro 120/150

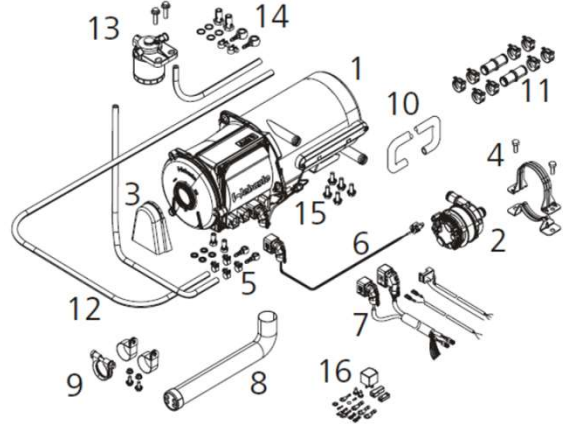

PARÇA NO	MIKTAR	AÇIKLAMA	PARÇA NO	TK ¹	KK ²	AÇIKLAMA
1	1	U4840 Soğutucu pompası ve elektronik kontrol ünitesi dahil 12&24V Isıtıcı	1	x		Isıtıcı
2	1	Elektronik Kontrol Ünitesi	2	x		U4850 Soğutucu Pompası
3	1	Yakıt Pompası DP42.4	3	x		Sıçrama Koruması
4	1	Kablo Demeti (Isıtıcı, 570 lg)	4	x		Soğutucu Pompa Braketi
5	1	Kablo Demeti (Yakıt Pompası, 5000 lg)	5	x		Yakıt Montaj Malzemesi
6	1	12&24V Anahtarlı Lamba	6		y	Soğutucu Pompa Kablo Demeti
7	1	Sigorta Tutucu (Kablo Demeti ile)	7		y	Kablo Demeti, Fan, Sigorta Tutucu
8	1	Isıtıcı Braketi	8		y	Esnek Egzoz Borusu*
9	1	T-parçası + Yakıt Hortumu & Hortum Kelepçeleri (8x5x8)	9		y	Egzoz Montaj Malzemesi
10	1	Hortum ø 5 x 1.5 ; 6000 lg	10		y	Soğutma Hortumu
11	4	Yakıt Hortumu ø iç 4.5 / ø dış 10.5 ; 50 lg	11		y	Soğutma Montaj Malzemesi
11a	2	Yakıt Hortumu ø iç 8 / ø dış 12 ; 70 lg	12		y	Yakıt Hortumu
12	8	Hortum Kelepçesi (çelik; ø 10)	13		y	Yakıt Filtresi
12a	4	Hortum Kelepçesi (çelik; ø 12)	14		y	Yakıt Filtresi Montaj Malzemesi
13	1	Kavisli Hortum ø iç 20 / ø dış 29 ; 2200 lg	15		y	Isıtıcı Montaj Malzemesi
14	1	Hava Giriş Susturucu PAK ø iç 30.5 / ø dış 38 ; 1160 lg	16		y	Elektrik Montaj Malzemesi
15	1	Egzoz Susturucu ø dış 38			y	Diğer Montaj Malzemeleri
16	1	Esnek Boru (inox) ø iç 38 / ø dış 42 ; 1600 lg (1 x 1.000mm + 1 x 600 mm)		x		Teknik Dokümantasyon
17	2	Bağlantı Borusu ø 18x20				
18	2	Bağlantı Borusu ø 20x20				
19	7	Hortum Kelepçesi ø 23....35				
20	3	Hortum Kelepçesi ø 39....42				
21	2	Boru Klipsi ø 42				
22	15	Kablo Bağı 178 lg				
23	1	Gövdeden Egzoz Çıkışı				



TK¹: Teslimat Kapsamı (TK) başlığı altında (x) işareti ile gösterilen malzemeler ürün paket içeriğine dahildir.

KK²: Kurulum Kiti (KK) başlığı altında (y) işareti ile gösterilen malzemeler ürün paket içeriğine dahil olmayıp ilave olarak sipariş edilmelidir.

* Yukarıda listesi verilen ürünlere ek olarak Egzoz İzolasyon Kılıfı, Genleşme Tankı ve Su Tesisatı gibi malzemeler ilave olarak sipariş edilmelidir.

* Yukarıda listesi verilen ürünlerin tamamı paket içeriğine dahil olup Egzoz İzolasyon Kılıfı, Genleşme Tankı ve Su Tesisatı gibi malzemeler ilave olarak sipariş edilmelidir.

WEBASTO FAN MODÜLLERİ / FAN COILLER

Model	Renk	Voltaj [V]	Sıcaklık Çıkışı [kW]	Hava Akışı [m ³ /saat]	Su Bağlantı Çapı [mm]	Güç Tüketimi[W]	Ölçüler [ExYxD] [mm]	Ağırlık [kg]	
	Florida 3 Sessiz	Açık Gri	12	3	120	16	12	269x198x141	1.4
	Açık Gri	24	3	120	16	12	269x198x141	1.4	
	Florida 5 Kumandalı	Açık Gri	12	5.2	285	16	120	269x198x218	2
	Açık Gri	24	5.2	285	16	120	269x198x218	2	
	Florida 5 Kumandasız	Açık Gri	12	5.2	285	16	120	269x198x218	2
	Açık Gri	24	5.2	285	16	120	269x198x218	2	
	Whisperer	İnox (Ön)	12	1.8	120	16	8.4	210x210x125	1.2
	İnox (Ön)	24	1.8	120	16	8.4	210x210x125	1.2	
	BB4	Mavi	12	2.5	190	16	38	310x150x150	3.5
	Mavi	24	2.5	190	16	38	310x150x150	3.5	
	BB8	Mavi	12	8	525	16	65	480x170x305	12
	Mavi	24	8	525	16	65	480x170x305	12	
	Madeira 4	A.Gri K.Gri	12	4.6	200	16	70	275x115x203	1.8
	A.Gri K.Gri	24	4.6	200	16	70	275x115x203	1.8	
	Madeira 8	A.Gri K.Gri	12	7.3	300	16	150	376x115x250	3.1
	A.Gri K.Gri	24	7.3	300	16	150	376x115x250	3.1	

NOT-1: Madeira 4 veya Madeira 8'i sipariş ederken, lütfen istenen hava çıkışlarının türünü ve miktarını belirtin. NOT-2: Madeira 4 için 2 ve Madeira 8 için 4 çıkış gereklidir.

FAN COIL ÇIKIŞLAR VE KONTROL ÜNİTELERİ

Model	Renk	Voltaj [V]	Ölçüler [ExYxD] [mm]	Ağırlık [kg]
MADEIRA Çıkış; Alternatif-1				
Madeira 4 veya Madeira 8'i sipariş ederken, lütfen istenen hava çıkışlarının türünü ve miktarını belirtin. Madeira 4 için 2 ve Madeira 8 için 4 çıkış gereklidir.)				
	Hava Izgarası 90 x 90 mm*	Siyah		
MADEIRA Çıkış; Alternatif-2				
Madeira 4 veya Madeira 8'i sipariş ederken, lütfen istenen hava çıkışlarının türünü ve miktarını belirtin. Madeira 4 için 2 ve Madeira 8 için 4 çıkış gereklidir.)				
	Hava Hortumu Bağlantısı ø55 mm	Siyah		
	Hava Hortumu ø55 mm *sadece adaptör ile uygundur.	Siyah		
	Redüksiyon adaptörü *Esnek boruların bağlanması için	Siyah	D1a = 60 D2a = 55 L = 35	
	Hava Hortumu ø60 mm.	Siyah		
	Hava Çıkışı ø60 mm 45° Daimi Açık	Siyah	D1a = 60 D2a = 85 L = 31.5	
	Hava Çıkışı ø60 mm Açılır-Kapanır	Siyah	D1a = 60 D2a = 85	
Thermo Top Dizel Isıtıcı Kontrol Üniteleri				
	Multi Kontrol Kumanda Kontrol fonksiyonları: Isıtma, havalandırma, 21 aktifleştirilebilir zamanlayıcı (günde 3 önceden açma zamanı, 7 gün önceden programlanabilir).		12&24	68 x 48
	Basmalı Anahtar AÇIK/KAPALI Anahtar üzerinde Isıtıcının çalıştığını gösteren LED bulunmaktadır.		12&24	23 x 23
	Kumanda Uzatma Kablosu 3m			
Fan Coil Kontrol Üniteleri				
	Oda Termostatu		12&24	75x75x28
	Blower Hız Kontroleri		12&24	123x80x40
				0.4



WEBASTO 24V DC VE 220V AC TAVAN KLİMALARI

Webasto Cool Top Trail klimalar, 10 metre uzunluğuna kadar çekme ve motorlu karavanlarda kullanım için uygundur. Cömertçe boyutlandırılan ısı değıştircileri ile yüksek verim ve yüksek performans sergiler. Ürünün yüksek soğutma kapasitesi ve güvenilirliğı **50 C°** kadar olan yaz koşullarında bile kendini kanıtlamıştır. Ayrıca, standart olarak bulunan ısı pompası (heat pump) özelliğı ile **-5 C°** kadar olan düşük dış hava sıcaklıklarında güçlü ısıtma verimi sunar. Bu klimalar, düşük ses seviyesinde çalışarak komşularınıza rahatsızlık vermez. Yüksek kaliteli komponentleri ile uzun ömürlü kullanım sağlar ve bu sayede bakım maliyetleri ciddi oranda azalır. UV dayanımlı Polipropilen'den yapılmış cihaz gövdesi, hafif ama sağlamdır. Kullanıcı uzaktan kumanda ile tüm klima özelliklerini kontrol edebilir. Cihaz, soğutma ve ısıtma özellikleri dışında nem alma, programlama ve uyku modu özelliklerine sahiptir.

220V

Cool Top Trail 20
2 kW Soğutma - 2 kW Isıtma

220V

Cool Top Trail 24
2.4 kW Soğutma - 2.4 kW Isıtma

220V

Cool Top Trail 28
2.8 kW Soğutma - 2.6 kW Isıtma

220V

Cool Top Trail 34
3.4 kW Soğutma - 3 kW Isıtma

220V

Cool Top Trail 35
3.5 kW Soğutma - 3.5 kW Isıtma

24V

Cool Top 23 RT-E
900 W - 2.5 kW Soğutma



WEBASTO COOL TOP 23 RT-E / YÜKSEK VERİMLİ TAVAN KLİMASI

Cool Top 23 RT-E, Webasto'nun 2.500 W'a kadar soğutma kapasitesine sahip elektrikli park klima üniteleri portföyüne yeni katılan bir üründür. Bu güçlü tavan sistemi, uzun molalar boyunca park pozisyonu sırasında kamyon kabinlerinde konforlu sıcaklıklar sağlar. Elektrikli ünite aracın aküsüyle çalışır, motor rölati sürelerini azaltır ve bu nedenle yakıt tasarrufu sağlar. Düşük voltaj kesme özelliği motorun çalışmasını sağlar. Yüksek performans, hafif yapı ve düz tasarım ile birleştiğinde en iyi park soğutucularından biri ortaya çıkar. Mevcut tavan açıklığına montajı çok basittir ve zaman kazandırır. Yüksek kaliteli bileşenler, park soğutucuları için yüksek kalite standardı oluşturur ve minimum bakım harcamasıyla uzun bir ömür sağlar.



WEBASTO COOL TOP 23 RT-E



ÖRNEK TIR MONTAJI

TEKNİK ÖZELLİKLER

Nominal Soğutma Kapasitesi (W)	:	900 - 2500
Soğutucu	:	R134a
Nominal Voltaj (V)	:	24
24V'da Max.Toplam Güç Tüketimi (A)	:	17.5 - 51
Max. Çalışma Sıcaklığı (°C)	:	45
Max. Hava Akışı (m ³ /saat)	:	150 - 420
Kondanser Ölçüleri (UxGxY)(mm)	:	990 x 730 x 165
Evaporatör Ölçüleri (UxGxY)(mm)	:	350 x 355 x 138
Gürültü Seviyesi (dB(A))	:	~ 64
Ağırlık	:	28



WEBASTO COOL TOP TRAIL 20/24/28/34/35 TAVAN KLİMA SİSTEMLERİ

Cool Top Trail serisi, 10 metreye kadar olan çekme karavanlarda, motokaravanlarda ve tiny houselarda kullanıma uygundur. **2 ila 3,6 kW** arasında değişen soğutma kapasiteleri ve **2.000 W ila 3.500 W** arasında değişen ısıtma kapasiteleri ile her ihtiyaca uygun bir model vardır. Tüm üniteler **230 V/50 Hz** nominal gerilimde çalışır ve **-5 °C ila 50 °C** arasındaki sıcaklıklarda test edilmiştir. Her Cool Top Trail ünitesi, bir dış ve bir iç ünite, uzaktan kumanda ve gerekli tüm kurulum bileşenleri ile birlikte gelir.



Cool Top Trail 20/24

Cool Top Trail 28

Cool Top Trail 34

Cool Top Trail 35

TEKNİK ÖZELLİKLER

MODEL	20	24	28	34	35
Soğutma Kapasitesi (W)	2000	2400	2800	3400	3500
Isıtma Kapasitesi (W)	2000	2400	2600	3000	3500
Nominal Voltaj (V) / Frekans (Hz)	230/50	230/50	230/50	230/50	230/50
Nominal Akım (Soğutma Modu) (A)	3	4,2	5	5,8	5,6
Nominal Akım (Isıtma Modu) (A)	2,6	3,8	4,8	5,4	5,2
Çalışma Sıcaklığı (°C)	-5/+50	-5/+50	-5/+50	-5/+50	-5/+50
Tavan Kalınlığı (mm)	25-85	25-85	25-70	25-70	25-70
Tavan Kesimi (mm)	400 x 400	400 x 400	400 x 400	400 x 400	400 x 400
Dış Ünite Ölçüleri (mm)	1002x566x215	1002x566x215	855x657x215	1122x850x223	998x680x340
İç Ünite Ölçüleri (mm)	557x536x43	557x536x43	575x556x49	575x556x49	557x536x43
Ağırlık (kg)	30,8	31,8	35,5	48	38,3

WEBASTO SICAK / SOĞUK ÖZELLİKLİ YENİ SERİ PAKET KLİMALAR

Webasto paket klimalar kompakt şekilde tasarlanmıştır. Daha sağlam ve çok daha fonksiyonel ekstra derin, termal olarak yalıtılmış, paslanmaz çelik zeminlere monte edilmiştir. Korozyondan uzun süreli korunma için tüm üniteler epoksi boyalıdır. Yüksek verimli kompresörler oldukça düşük güç tüketimini mümkün kılar. Ayrıca, çok noktalı enjeksiyon evaporatörü daha yüksek ünite verimliliği sunar. Bağımsız bir ünitenin kurulumu çok basittir. Her kamaraya, soğuk/sıcak hava sağlayan kendi bağımsız ünitesini içerir. Üretilen ısı, deniz suyu devresi ile denize transfer edilir. Kontrol ünitesi klima ile aynı kamarada bulunur. Her paket klima kendisine ait deniz suyu pompasına sahip olabildiği gibi deniz suyu besleme ihtiyaçlarına uygun bir pompa, birden fazla klima için bir röle sistemi ile kullanılabilir. Tecrübeli konusunda uzman ekibimiz, ısıtılacak alanın hacmi, yalıtımı, cam yüzeyi alanı gibi özellikleri dikkate alarak size uygun olan klima modelini seçer, montajı projelendirir ve ürünü çalışır şekilde, 2 yıl Global garantili olarak size teslim eder. Tüm kıyılarımızda, yetkili servislerimiz ile “keşif, montaj ve servis” hizmetlerimiz vardır.

SATIŞ VE MONTAJINI YAPTIĞIMIZ WEBASTO DİZEL ISITICILAR VE KLİMALAR 2 YIL GLOBAL MARİN GARANTİLİDİR.

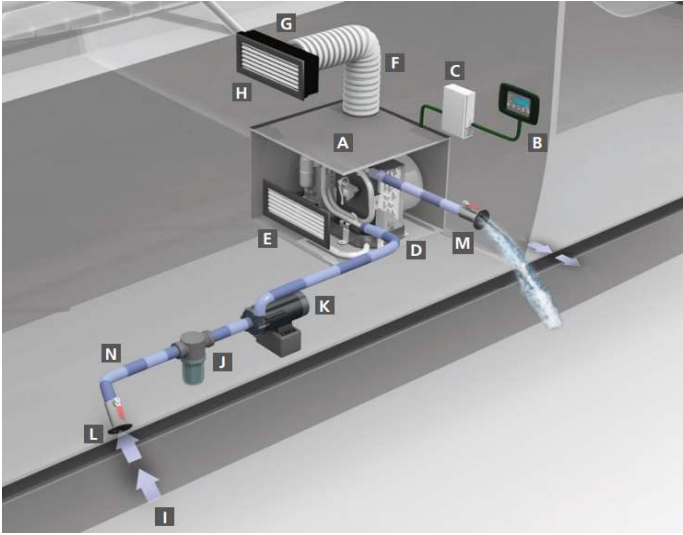

BlueCool S Serisi Paket Klima Montaj Detayı

- A Klima ünitesi
- B MyTouch ekranı
- C Soft Start
- D Titreşim Sönümleyici
- E Emiş Hava Menfezi
- F Hava kanalları
- G Hava Geçiş kutusu
- H Üfleme Hava Menfezi
- I Deniz suyu girişi
- J Deniz suyu Filtresi
- K Deniz suyu pompası
- L D.suyu Kapatma vanası
- M Denize boşaltma
- N Su hortumu

✓ % 15'e varan verimlilik artışı

✓ Sessiz çalışma, sağlam tasarım

✓ % 20 azaltılmış ebat

✓ 50 ve 60 Hz uyumlu

WEBASTO PAKET KLİMALAR

- * Tek başına çalışan ünite,
- * Ters çevrimli ısıtma, (Sıcak/Soğuk)
- * Son derece kompakt,
- * Tüm parçalar bir zemin üzerinde,
- * Yedi model seçeneği mevcuttur.
- * Düşük güç tüketimi.

YENİ DOKUNMATİK EKРАН

(Standart paket içeriğine dahildir.)

- * Kolay kullanılan dokunmatik ekran,
- * Türkçe menü,
- * Türkçe arıza açıklamaları,
- * Çalışma zamanı saati programlama,
- * Zarif tasarım, yüksek renk kalitesi.



PAKET KLİMALAR TEKNİK ÖZELLİKLERİ

MODEL	BlueCool S-Serisi 230V						
	S6	S8	S10	S13	S16	S20	S27
Soğutma Kapasitesi	6,000 BTU/saat	8,000 BTU/saat	10,000 BTU/saat	13,000 BTU/saat	16,000 BTU/saat	20,000 BTU/saat	27,000 BTU/saat
Soğutma Kapasitesi	1.8 kW	2.4 kW	2.9 kW	3.8 kW	4.7 kW	5.9 kW	7.9 kW
Ters Çevrim ile Isıtma	EVET	EVET	EVET	EVET	EVET	EVET	EVET
Voltaaj	230V (-15% / +10%)	230V (-15% / +10%)	230V (-15% / +10%)	230V (-15% / +10%)	230V (-15% / +10%)	230V (-15% / +10%)	230V (-15% / +10%)
Frekans	50 / 60 Hz (+-5%)	50 / 60 Hz (+-5%)	50 / 60 Hz (+-5%)	50 / 60 Hz (+-5%)	50 / 60 Hz (+-5%)	50 / 60 Hz (+-5%)	50 / 60 Hz (+-5%)
Çekilen Akım	2 - 2,4A	2.4 - 3.5A	2.6 - 4.0A	3.6 - 6.3A	4.9 - 7.1A	5.9 - 8.9A	7.0 - 10.5A
Hava Üfleyici Çıkışı	275 m ³ /saat	275 m ³ /saat	400 m ³ /saat	500 m ³ /saat	625 m ³ /saat	625 m ³ /saat	2 x 550 m ³ /saat
Deniz Suyu Bağlantısı	19 mm 3/4 inç	19 mm 3/4 inç	19 mm 3/4 inç	19 mm 3/4 inç	19 mm 3/4 inç	19 mm 3/4 inç	19 mm 3/4 inç
Min. Deniz Suyu (50 Hz için)	6 lt/dk	8 lt/dk	10 lt/dk	12 lt/dk	14 lt/dk	17 lt/dk	21 lt/dk
Boyutlar UxGxY (mm)	405x320x305	405x320x305	480x335x315	510x350x325	550x350x370	595x340x370	575x515x410
Blower Hava Çıkışı (mm)	100	100	100	125	125	125	2 x 125
Ağırlık (kg)	20	20	22	27	31	34	46

SOFT STARTER AĞIR AKIM ROLESİ

Ürün Görseli	Ürün Kodu	Voltaaj/Frekans	Model
	WBCL050931B	220V 50/60Hz	BlueCool Soft Start 5,000-13,000BTU
	WBCL050932B	220V 50/60Hz	BlueCool Soft Start 16,000-20,000BTU
	WBCL050933B	220V 50/60Hz	BlueCool Soft Start 24,000-42,000BTU



KLİMA KAPASİTENİZİ BELİRLEYİNİZ

Klima hesaplarında dikkate alınması gereken birçok teknik kriter vardır. İklimlendirilecek alanın hacmi (m³), izolasyon kalitesi, cam adedi ve büyüklüğü, klimanın çalışacağı zaman, bulunulan bölge, deniz suyunun sıcaklığı gibi kriterler klima hesaplamasını etkilemektedir. Tablo fikir vermek amaçlı olup, doğru klima modelinin belirlenmesi için teknik ekibimizden destek alabilirsiniz.

İKLİMLENDİRİLECEK ALAN HACMİ (M ³)	CAMSIZ ALAN	AZ CAMLI ALAN	NORMAL CAMLI ALAN	ÇOK CAMLI ALAN
10	3.000 BTU	4.000 BTU	5.000 BTU	6.000 BTU
20	6.000 BTU	8.000 BTU	10.000 BTU	12.000 BTU
30	9.000 BTU	12.000 BTU	15.000 BTU	18.000 BTU
40	12.000 BTU	16.000 BTU	20.000 BTU	24.000 BTU
50	15.000 BTU	20.000 BTU	25.000 BTU	30.000 BTU
60	18.000 BTU	24.000 BTU	30.000 BTU	36.000 BTU
70	21.000 BTU	28.000 BTU	35.000 BTU	42.000 BTU

DENİZ SUYU ALIŞ POMPANIZI BELİRLEYİNİZ

Farklı kapasitede klimalar, farklı miktarda deniz suyu beslemesine ihtiyaç duyarlar. Seçtiğiniz klima ünitesinin ihtiyaç duyduğu deniz suyunu sağlayabilecek doğru deniz suyu alış pompası modelini seçmeniz çok önemlidir. Klimanın özellik tablosunda belirtilen deniz suyu ihtiyacı, tam olarak klimaya ulaşması gereken miktardır. Bu nedenle deniz suyu alış pompası ile klima arasındaki dikey ve yatay mesafeyi, pompanın yaşayacağı kapasite kayıplarını ve klimaya ulaştırabileceği deniz suyu miktarını titiz bir şekilde hesaplamak gereklidir. Elbette, su alış kovanından klimaya kadar ve klimadan borda atışına kadar, su hattında kullanılan malzemeler ve montaj şekli doğru olmalıdır. Gereksiz dirsek kullanımı, hortumların dar yerlerden geçirilmesi, ufak ölçülerde su alış ve hortum kullanımı gibi deniz suyu debisini azaltacak tüm uygulamalardan kesinlikle kaçınmanızı öneririz.



WB250 Pompa
Kapasite:16 lt/dk



WB350 Pompa
Kapasite: 27 lt/dk



WB500 Pompa
Kapasite: 32 lt/dk



WB1000 Pompa
Kapasite: 45 lt/d



WB1500 Pompa
Kapasite: 86lt/dk



MONTAJ SETİNİZİ BELİRLEYİNİZ



MONTAJ SETİ İÇERİĞİ	SET 1 6000 / 8000 / 10000 BTU KLİMA MONTAJ SETİ	SET 2 13000 / 16000 / 20000 BTU KLİMA MONTAJ SETİ
Süzgeçli Deniz Suyu Alışı		1 Adet 3/4"
Küresel Vana (Su Alış ve Atış için)		2 Adet 3/4"
Deniz Suyu Alış Filtresi		1 Adet 3/4"
Borda Çıkış		1 Adet 3/4"
Deniz Suyu Hortumu		8 metre
Hortum Rekoru ve Manşon	2 Adet Hortum Rekoru 3/4"	4 Adet Hortum Rekoru 3/4" 2 Adet Manşon 3/4"
İzoleli Hava Hortumu	5 metre 102 mm	5 metre 127 mm
Hava Hortumu Montaj Kelepçesi (Krom)	2 adet 102 mm	2 adet 127 mm
Filtreli Hava Atış Menfezi (Antrasit)	1 adet	1 adet
• Montaj Kesim Ölçüsü	25 x 10 cm	30 x 13 cm
• Dış Çerçeve Ölçüsü	28.3 x 13.3 cm	33.3 x 16.5 cm
Filtreli Hava Alış Menfezi (Antrasit)	1 adet	1 adet
• Montaj Kesim Ölçüsü	25 x 20 cm	32 x 25 cm
• Dış Çerçeve Ölçüsü	38.3 x 23.5 cm	35 x 28.5 cm
Hava Atış Menfezi için Bağlantı Kutusu (İzolasyonlu, Krom)	1 adet	1 adet
• Hava Hortumu Giriş Bağlantısı	100 mm	125 mm
• Menfez Yeri Ölçüsü	28.3 x 13.3 cm	33.3 x 16.5 cm



HAVA DAĞITIM SETİNİZİ BELİRLEYİNİZ



MONTAJ SETİ İÇERİĞİ	SET 1 6000 / 8000 / 10000 BTU HAVA DAĞITIM SETİ	SET 2 13000 / 16000 / 20000 BTU HAVA DAĞITIM SETİ
İzoleli Hava Hortumu	5 metre 102 mm	
Hava Dağıtıcı Y Parça (İzolasyonlu,Krom)	1 adet 100-100-100 mm	1 adet 125-125-100 mm
Hava Atış Menfezi için Bağlantı Kutusu (İzolasyonlu, Krom)	1 adet	
• Hava Hortumu Giriş Bağlantısı	100 mm	
• Menfez Yeri Ölçüsü	28.3 x 13.3 cm	
Filtreli Hava Alış Menfezi (Antrasit)	1 adet	
• Montaj Kesim Ölçüsü	25 x 10 cm	
• Dış Çerçeve Ölçüsü	28.3 x 13.3 cm	
Hava Hortumu Montaj Kelepçesi (Krom)	4 adet 102 mm	2 adet 127 mm 2 adet 102 mm



6.000 - 8.000 - 10.000 BTU MARİN KLİMA MONTAJ SETİ İÇERİĞİ / SET 1

			
1 Adet 3/4" Süzgeçli Deniz Suyu Alışı	1 Adet 3/4" Deniz Suyu Filtresi	1 Adet 3/4" Borda Çıkışı	2 Adet 3/4" Küresel Vana
			
16 Adet 3/4" Deniz Suyu Hortumu için Kelepçe	2 Adet 102 mm Hava Hortumu için Krom Kelepçe	2 Adet 3/4" Hortum Rekoru	8 metre Telli Şeffaf Deniz Suyu Hortumu
			
5 metre 102 mm İzoleli Hava Hortumu	1 Adet Krom, İzolasyonlu Hava Atış Menfez Kutusu Hava hortumu giriş bağlantısı : 100 mm Menfez yeri ölçüsü : 28,3 x 13,3 cm	1 Adet Hava Atış Menfezi (Ankazit Renk, Filtreli) Montaj Kesim Ölçüsü: 25 x 10 cm Dış Çerçeve Ölçüsü: 28,3 x 13,3 cm	1 Adet Hava Alış Menfezi (Ankazit Renk, Filtreli) Montaj Kesim Ölçüsü: 25 x 20 cm Dış Çerçeve Ölçüsü: 38,3 x 23,5 cm

6.000 - 8.000 - 10.000 BTU ÇİFT HAVA ÇIKIŞ SETİ İÇERİĞİ / SET 1

		
5 metre 102 mm İzoleli Hava Hortumu	1 Adet Krom, İzolasyonlu Hava Atış Menfez Kutusu Hava hortumu giriş bağlantısı : 100 mm Menfez yeri ölçüsü : 28,3 x 13,3 cm	1 Adet Hava Atış Menfezi (Ankazit Renk, Filtreli) Montaj Kesim Ölçüsü: 25 x 10 cm Dış Çerçeve Ölçüsü: 28,3 x 13,3 cm
		
4 Adet 102 mm Hava Hortumu için Krom Kelepçe	1 adet Krom, izolasyonlu Hava ayırıcı Y parça 100-100-100mm	



13.000 - 16.000 - 20.000 BTU MARİN KLİMA MONTAJ SETİ İÇERİĞİ / SET 2

			
1 Adet 3/4" Süzgeçli Deniz Suyu Alışı	1 Adet 3/4" Deniz Suyu Filtresi	1 Adet 3/4" Borda Çıkışı	2 Adet 3/4" Küresel Vana
			
16 Adet 3/4" Deniz Suyu Hortumu için Kelepçe	2 Adet 127 mm Hava Hortumu için Krom Kelepçe	6 Adet 4 x 3/4" Hortum Rekoru 2 x 3/4" Manşon	8 metre Telli Şeffaf Deniz Suyu Hortumu
			
5 metre 127 mm İzoleli Hava Hortumu	1 Adet Krom, İzolasyonlu Hava Atış Menfez Kutusu Hava hortumu giriş bağlantısı : 125 mm Menfez yeri ölçüsü : 33,3 x 16,5 cm	1 Adet Hava Atış Menfezi (Ankrasit Renk, Filtreli) Montaj Kesim Ölçüsü: 30 x 13 cm Dış Çerçeve Ölçüsü: 33,3 x 16,5 cm	1 Adet Hava Alış Menfezi (Ankrasit Renk, Filtreli) Montaj Kesim Ölçüsü: 32 x 25 cm Dış Çerçeve Ölçüsü: 35 x 28,5 cm

13.000 - 16.000 - 20.000 BTU ÇİFT HAVA ÇIKIŞ SETİ İÇERİĞİ / SET 2

		
5 metre 102 mm İzoleli Hava Hortumu	1 Adet Krom, İzolasyonlu Hava Atış Menfez Kutusu Hava hortumu giriş bağlantısı : 100 mm Menfez yeri ölçüsü : 28,3 x 13,3 cm	1 Adet Hava Atış Menfezi (Ankrasit Renk, Filtreli) Montaj Kesim Ölçüsü: 25 x 10 cm Dış Çerçeve Ölçüsü: 28,3 x 13,3 cm
		
4 Adet 2 x 102 mm Hava Hortumu için Krom Kelepçe 2 x 127 mm Hava Hortumu için Krom Kelepçe	1 adet Krom, izolasyonlu Hava ayırıcı Y parça 125-125-100mm	

MARİN KLİMA MONTAJ SETİ RESİMLİ TANITIM

1. Deniz suyu alışı, teknenin orta hattına yakın, su alışı sorun olmayacak bir yere montajı yapılmalıdır.
2. Deniz suyu alışı filtresi ve deniz suyu pompası, deniz suyu seviyesinin altına montaj yapılmalıdır.
3. Deniz suyu alışı hattında (set harici olarak) su akış miktarında düşmeye neden olacak dirsek kullanılmamalıdır.
4. Klimanın sağlıklı olarak çalışabilmesi için, yeterli miktarda deniz suyunun klimate ulaşmalıdır.
5. Deniz suyu alışı horum hattı, alıştan klimate kadar (deve boynu yapmadan) yükselerek ilerlemelidir.
6. Atılan havanın alınarak tekrar içeri üflenmesi sorununa karşı, hava atış ve hava alışı menfezlerinin yerleri titizlikle belirleyiniz.
7. AC besleme kablo kesiti, kablo uzunluğuna ve klimanın tükettiği enerjiye uygun olmalıdır.
8. Klimanın etkin çalışması için 220V AC elektrik beslemesinin sağlıklı olmalıdır. (195V ve altındaki voltaj nedeniyle oluşacak arızalar garanti dışıdır.)

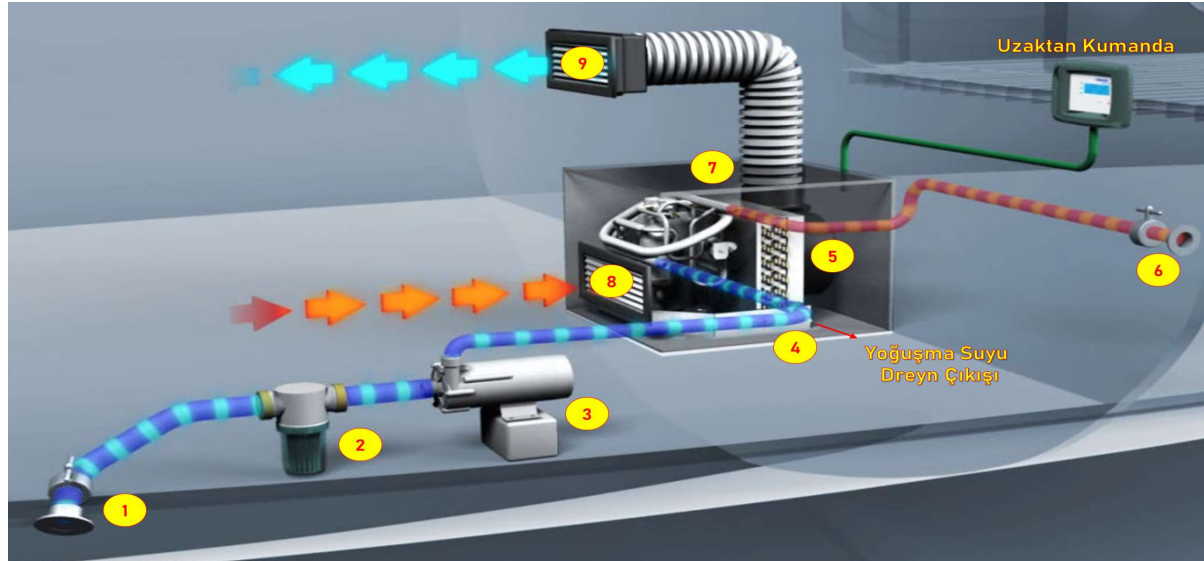

HAVA ATIŞ MENFEZ BAĞLANTISI

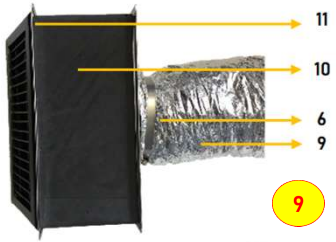

- 6- Hava Hortumu Kelepçesi / 1 adet
- 9- Hava Hortumu
- 10- Hava Atış Menfezi Bağlantı Kutusu
- 11- Hava Atış Menfezi

HAVA ALIŞ MENFEZİ



- 12- Hava Alış Menfezi

KLİMA HAVA ÇIKIŞI BAĞLANTISI



- 6- Hava Hortumu Kelepçesi / 1 adet
- 9- Hava Hortumu

BORDA SUYU ÇIKIŞ BAĞLANTISI

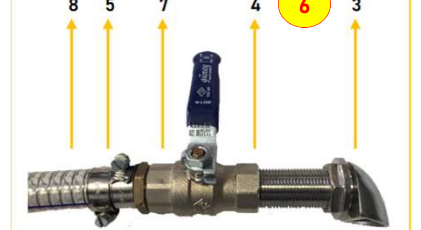

- 3- Borda Çıkışı
- 4- Küresel Vana
- 5- Deniz Suyu Hortumu Kelepçesi / 2 Adet
- 7- Hortum Rekoru / 1 Adet
- 8- Deniz Suyu Hortumu

DENİZ SUYU ALIŞ BAĞLANTISI

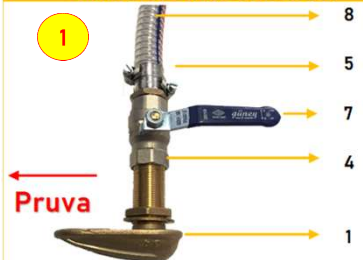

- 1- Süzgeçli Deniz Suyu Alışı
- 4- Küresel Vana
- 5- Deniz Suyu Hortumu Kelepçesi / 2 Adet
- 7- Hortum Rekoru / 1 Adet
- 8- Deniz Suyu Hortumu

DENİZ SUYU FİLTRESİ BAĞLANTISI



- 2- Deniz Suyu Filtresi
- 5- Deniz Suyu Hortumu Kelepçesi / 2 Adet
- 8- Deniz Suyu Hortumu

DENİZ SUYU POMPASI BAĞLANTISI



- 5- Deniz Suyu Hortumu Kelepçesi / 4 Adet
- 8- Deniz Suyu Hortumu

DENİZ SUYU KLİMA GİRİŞİ BAĞLANTISI

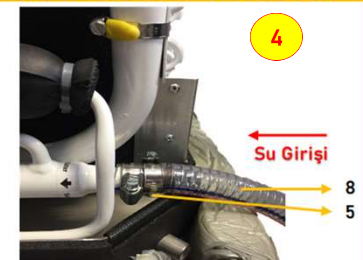

- 5- Deniz Suyu Hortumu Kelepçesi / 2 Adet
- 8- Deniz Suyu Hortumu

DENİZ SUYU KLİMA ÇIKIŞI BAĞLANTISI

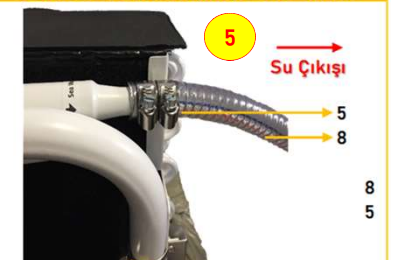

- 5- Deniz Suyu Hortumu Kelepçesi / 2 Adet
- 8- Deniz Suyu Hortumu

WEBASTO SET ÜSTÜ DİZEL OCAK (WA90000B)

Webasto Set Üstü Ocak iki gözlü seramik uzaktan kumandalı dizel yakıtla çalışan gerçek bir mobil ocaktır. Gözlerinden biri yemek pişirmek diğeri ise yemekleri ısıtmak için kullanılır. Kompakt, temizliği kolay, zarif ve kullanışlı tasarımıyla hizmetinize sunulur. Webasto Dizel Ocak, dizel yakıt ile çalışan araçlar için uygundur.



Dizel Set Üstü Ocak ve Kontrol Kumandası

ÜRÜN ÖZELLİKLERİ VE AVANTAJLARI

- ▶ Zarif kompakt tasarıma sahiptir.
- ▶ Açık alev olmaması sayesinde çok güvenlidir.
- ▶ Kontrol ünitesi sayesinde kullanımı kolaydır.
- ▶ Kolay temizlenir.
- ▶ Düşük enerji ve yakıt tüketimine sahiptir.
- ▶ Gerçekten sessiz çalışır.
- ▶ 1.800 Watt'a kadar pişirme gücüne sahiptir.
- ▶ Kaliteli, elektrikli pişirme yüzeyine sahiptir.
- ▶ Sıcaklık gösterge paneli mevcuttur.

DİZEL SET ÜSTÜ OCAK NASIL ÇALIŞIR?

Yakıtın yanma işlemiyle oluşan ısı seramik panele aktarılır. Egzoz gazları, soğutma havası hattının içindeki bir egzoz gazı hattı üzerinden araç dışına aktarılır. Kompakt boyutları ve düz tasarımı sayesinde Webasto Dizel konforlu bir kullanıma sahiptir. Dizel ocağın ısı çıkışı sürekli olarak ayarlanabilir. Ayrıca, havalandırma kutusundaki bir soğutma fanı, sıcaklığın kurulum alanında kritik limite ulaşmamasını sağlayarak sizi ve aracınızı korur. Sıcak hava, soğutma havası hattından dışarı aktarılır.



Pişirme gücü(kW)	0,9-1,9
Yakıt	Dizel
Yakıt tüketimi (lt/sa)	0,09-0,18
Başlama zamanı (dk)	3
Ölçüler (mm) montaj ölçüsü	416x316x50
Ölçüler (mm) ürün ölçüsü	565x366x172



WEBASTO DUAL TOP / DİZEL YAKIT İLE HAVA VE SU ISITICI

Webasto Dual Top, mobil yaşamda tam konfor için kaynak olarak dizel yakıt kullanır. Dizel kullanımı sayesinde gerçek bir mobil yaşam imkanı sunar. Su ısıtma ve hava ile ortam ısıtma imkanı sağlar. Ünite kompakt yapısı sayesinde karoser altındaki boşluklara sığarak karavanınızdaki kullanım alanından tasarruf sağlar. Ancak karavan içine de montaj yapılabilir. Bu gelişmiş teknoloji, düşük enerji tüketerek hızlı ısıtma olanağı sunar. Gömülü sıcak kullanım suyu tankı, 40°C'den 70°C 'ye kadar sıcak su sağlar. Webasto Dual Top ihtiyacı olan dizel yakıtı, aracın yakıt tankından karşılar. Evo 8 modelinde 220V rezistansı vardır. Bu rezistans sadece su ısıtmak için kullanılır. 1 adet Evo 55 Dizel Isıtıcı, 1 adet 9,8 lt kapasiteli Su Isıtıcı içerir. Dual top 8 modelinin kumandası dijital kumandadır ve 220V ile çalışması için 2000W / 220V rezistansı vardır. Araç içindeki havayı dağıtmak için hava hortumu ve ara parça sıcaklık hortumları ayrıca satın alınır.

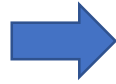
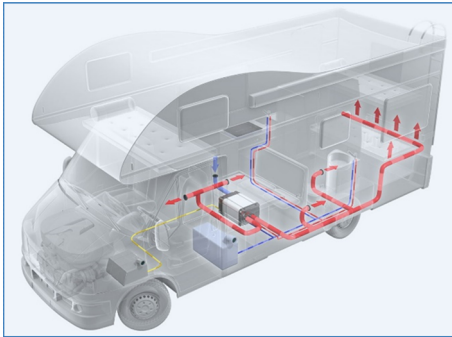

Webasto Dual Top Isıtıcı



Dual Top 6 Analog Kontrol Paneli



Dual Top 8 Dijital Kontrol Paneli ve Simarine Karavan Montajı

Dual Top 6 modeli standart olarak analog kontrol paneli ile gelir. Manuel (Standart) kontrol paneli; Manuel kontrol paneli, sıcak kullanma suyu, ortam ısıtma, tank boşaltma ve buz önleme işlevleri gibi çeşitli ısıtma modlarının seçilmesine imkan verir.

Dual Top 8 modeli standart olarak dijital kontrol paneli ile gelir. Dijital kontrol paneli; manuel kontrol panelinin işlevlerine ek olarak, elektrikli ısıtıcı etkinleştirme, programlanabilir zaman ayarı uzaktan çalıştırma ve kontrol imkanı sunar.

Teknik Özellikleri	Dual Top 6	Dual Top 8
Isıtma kapasitesi (kW)	1.5 – 6.0	1.5 – 6.0
İlave elektrikli ısıtıcı kapasitesi 220V	-	1.0 – 2.0
Yakıt tüketimi (Lt / s)	0.19 – 0.66	0.19 – 0.66
Nominal voltaj (V)	12	12
Çalışma voltaj aralığı (V)	9 – 12	9 – 15
Nominal güç tüketimi (W)	15 – 65	15 – 65
Sıcak su tank hacimi (l)	9.8	9.8
Hava debisi (m ³ /s)	230	230
Ölçüler B x E x Y (mm)	530 x 352 x 256	530 x 352 x 256
Ağırlık (kg)	23	24